

# UFダストスタンド4 専用 テーブルジョイント

このたびは、「UFダストスタンド4 テーブルジョイント」をお求めいただきまして誠にありがとうございました。

●この商品を安全に正しく使用していただくために、お使いになる前に、この取扱説明書「ご使用上の注意」をよくお読みになり十分に理解してください。  
●お読みになったあとは、いつも手元においてご使用ください。

## 各部の名称

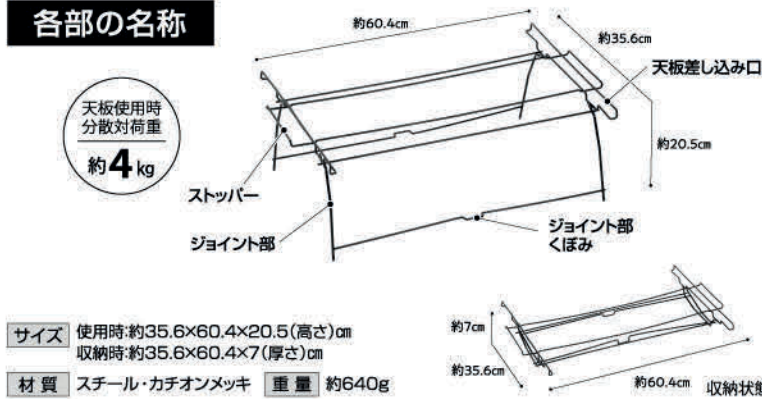

## △ ご使用上の注意

- 本製品はUFダストスタンド4に天板を取り付けるための専用オプションパーツです。それ以外の用途には使用しないでください。
- しっかり分別 フィールドゴミスタンド(No.611913・廃番品)には使用できません。
- 使用前にガタツキや破損がないことを確認してください。
- UFダストスタンド4の接地面が安定しない所や軟弱な地面での使用はしないでください。
- テーブルジョイント本体および天板が確実に固定されているか確認してからお使いください。
- 耐荷重量を超える物は、載せないでください。(天板使用時分散耐荷重 約4kg)
- 取付・取外し時や使用の際に手を挟まないように、充分注意してお使いください。
- 落としたり、硬いものにぶつけると製品の変形や破損のおそれがあります。無理な力や衝撃は与えないでください。
- 汚れが気になる場合は食器用洗剤等をスポンジに付けてよく洗い、水気を拭き取って保管してください。
- 水気や汚れが付着したままや、異種金属と接触させたま放置しないでください。また湿気の多い場所で保管しないでください。サビの発生原因となります。
- 火のそばに置かないでください。熱くなりヤケドのおそれがあります。
- お子様の手の届く場所に保管しないでください。

## 取付方法

- UFダストスタンド4を開きます。
- ジョイント部を外側に開きます。
- ジョイント部をUFダストスタンド4の片側の隅2カ所に差し込みます。
- ジョイント部を外側に引っ張りながら、中央のくぼみを樹脂部の下に引っ掛けます。
- ジョイント部をもう一方の隅2カ所に差し込みます。(3参照)
- 中央のくぼみを、レジ袋を掛けるワイヤーの下に引っ掛けてロックします。
- フィールドラック WOOD天板またはステンレス天板IIをストッパーに当たるまで差し込んで完成です。  
※取外しの際は、ストッパーを押し下げながら天板を引き出してください。

※レジ袋とUFダストスタンドカバーはテーブルジョイント取付前に付けてください。

※イラストはフィールドラック WOOD天板を使用。  
※ステンレス天板IIの取付・取外しについては下記をご覧ください。

天板が左右のストッパーの内側に納まるようにセットしてください。

✗ 内側に納まっていない場合、安定せず危険です。

△ご注意 取付時や取外し時に手や指等を挟まないよう、ご注意ください。

## フィールドラック ステンレス天板IIの取付・取外しをスムーズに行うために

小物掛けや天板のフチが、テーブルジョイントのストッパーやワイヤーに引っ掛かります。下記のポイントに留意すると引っ掛かりにくくなります。

**POINT** 小物掛けをしっかりと押さえてください。  
※小物掛けは収納していても出していても取付できます。

**POINT** 小物掛けを出した状態で入れる際、天板差し込み口に角度を立てて差し込んでください。

**POINT** 小物掛けを押さえながら、天板本体を持ち上げて出し入れをしてください。

**POINT** ストッパーを下げて天板の出し入れをしてください。

小物掛けを収納している場合 小物掛けを出している場合

★品質には万全を期しておりますが、万一商品に不具合があった場合や、お気付きの点がございましたら当社までご連絡ください。  
※製品改良の為、予告なく仕様を変更する場合があります。ご了承ください。

株式会社 新越ワークス  
UNIFLAME 事業部

本社 〒959-0223 新潟県燕市田中新1011  
TEL(0256)63-9851 FAX(0256)63-6553  
★各店についてのお問い合わせは  
東京営業所 〒102-0074 東京都千代田区九段南4-3-13  
TEL(03)3264-8311 FAX(03)3264-8310

ユニフレーム  検索 

 www.uniflame.co.jp